

## OMSTRAP

**CE 10 T**

Selbstdimensionierender Former für amerikanische Kästen  
Bereiten Sie die Kartons manuell vor, indem Sie sie in der Maschine entriegeln, die den Karton zum Befüllen an Ort und Stelle hält und sich um das Schließen der darunter liegenden Klappen kümmert.

Wenn der Bediener den Start drückt, schiebt der Bediener den Karton automatisch in die Klebestation mit einem Zylinder

Breite von 160 bis 480 mm (A)

Länge von 200 bis 600 mm (B)

Höhe von 120 bis 500 mm (C)

Produktion bis zu 600 Kartons pro Stunde, abhängig von der Kartongröße

Nur pneumatische Stromversorgung

Luftverbrauch 1,5L/min bis Bar 6

Maschinengewicht 80 kg

Gesamtabmessungen im Grundriss L1230/1700xB950xH560/860 mm

Arbeitshöhe STD 560 mm (Option bis 860 mm mit Rädern)

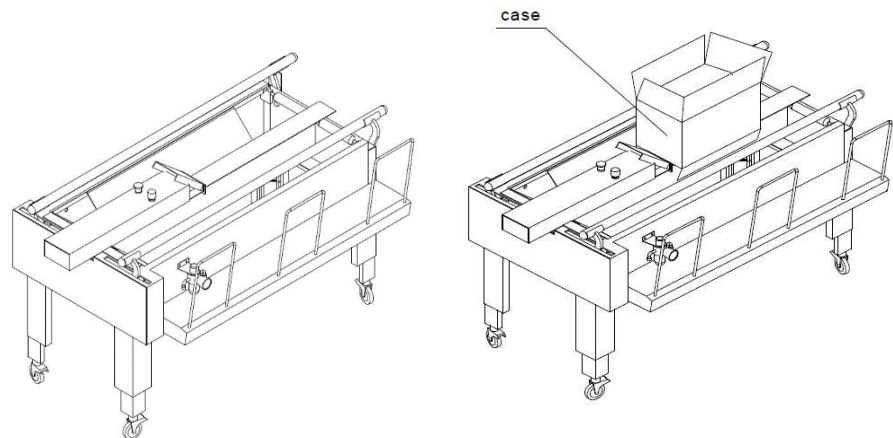
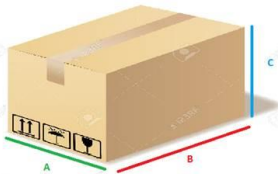

**EC 10 T**