

OMSTRAP

CE 20 TX STD RECHTS

Vollautomatische Formmaschine für amerikanische Schachteln

B Breite 4 150 a 00 mm (H)

L-Länge von 250 bis 530 mm (B)

H-Höhe von 150 bis 4 00mm (C)

von 225 bis 600 mm H + B/2

Produktion von bis zu 720 Kartons pro Stunde, abhängig von der Kartongröße

Lagerkapazität 100/110 Kartons

Maschinenmanagement mit SPS Siemens S7 1200

Spannung V380 dreiphasig Hz.50 mit Neutralleiter, installierte Leistung Kw.1

Luftverbrauch pro Zyklus NI.13 bei Bar 6

Gesamtabmessungen im Grundriss L2425xB1855xH1300 mm

Arbeitshöhe STD 650 mm (Option bis 1000 mm)

Universal-Klebebandköpfe Breite 50 und 75 mm

Spule mit einem Durchmesser von 330/660/990 m und einem Durchmesser von max. 280 mm

Farben RAL Blau 5013 Grau 7001 Maschinengewicht 700 kg

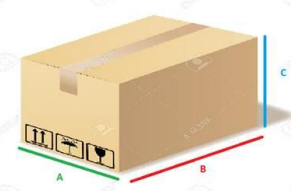

Mehrsprachiges Bedienfeld

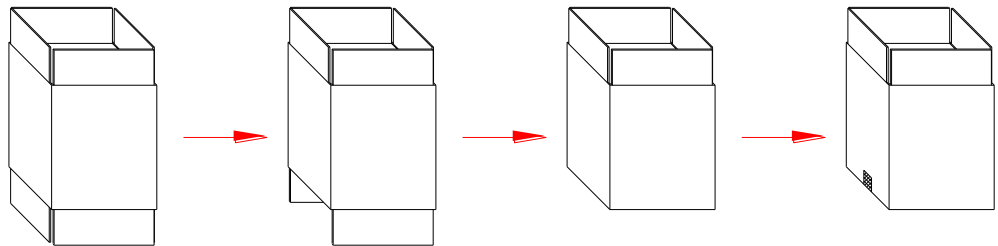
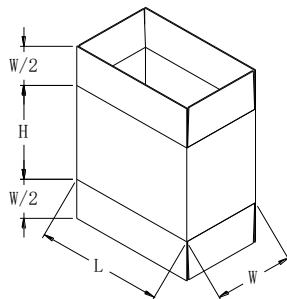

WAHLFREI

Banderoliereinheit mit SEW-Motoren (380 dreiphasig)

Modell CE 20 TX XL Länge erhöht von 250 auf 600 mm (B)

Horizontales motorisiertes Lager

Veranlagung für Heißschmelzköpfe

Optionales motorisiertes Lager



CE 20 TX Beispiellinie mit CE 20 TX

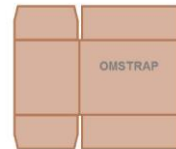
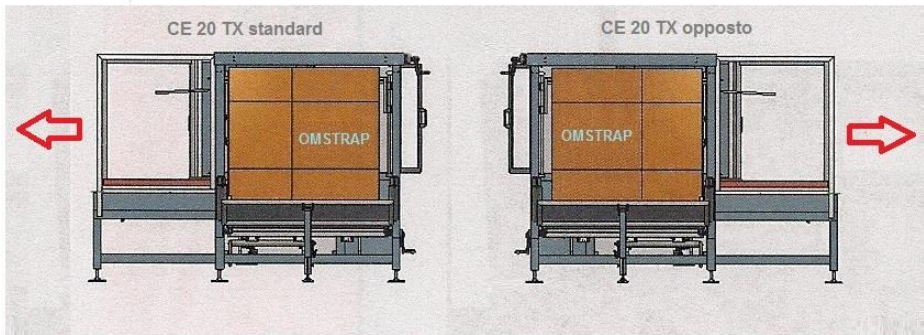
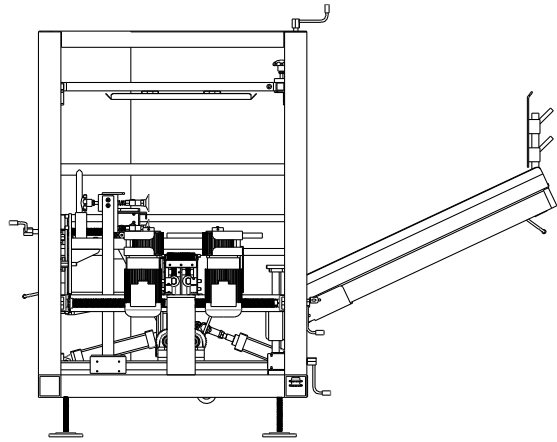
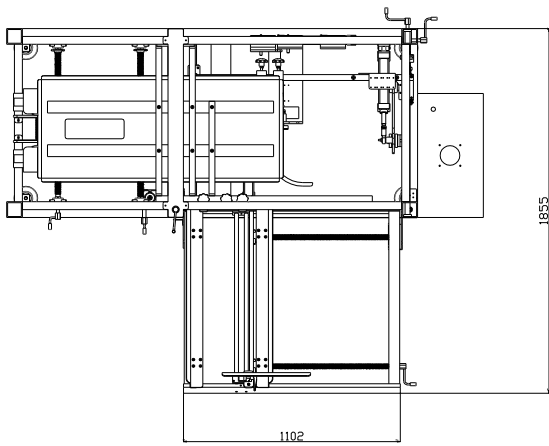
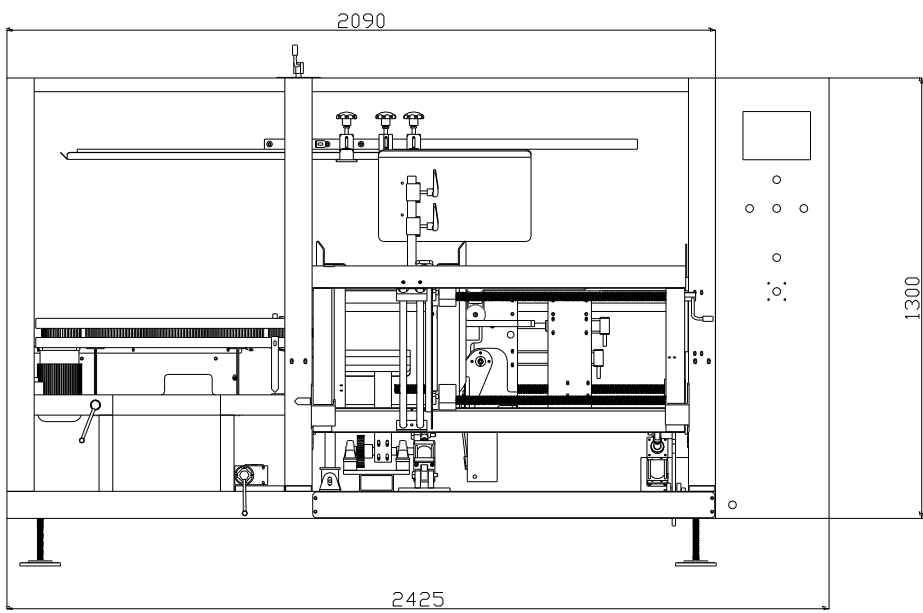

Scatola con serigrafia per formatura con forma cartoni standard