

## OMSTRAP

CS 801 YS

Automatische Klebebandmaschine mit festem Format, manuell einstellbar zum Verschließen von Schachteln mit gummiertem Papier:

Die Maschine ist für den Einsatz in automatischen Linien geeignet. Die Box wird vom Bediener in die Maschine eingeführt.

Einmal drinnen, wird die Schachtel oben und unten mit gummiertem Papier versiegelt.

Der Vorschub des Produktes erfolgt durch seitliche motorisierte Bänder. Die Maschine wurde nach CE-Vorschriften konstruiert und gebaut.

Funktionsmanagement mit Siemens SPS

Ausgestattet mit Touchscreen

Arbeitstischhöhe 700-820 mm mit Rädern



# ABMESSUNGEN DER MASCHINE

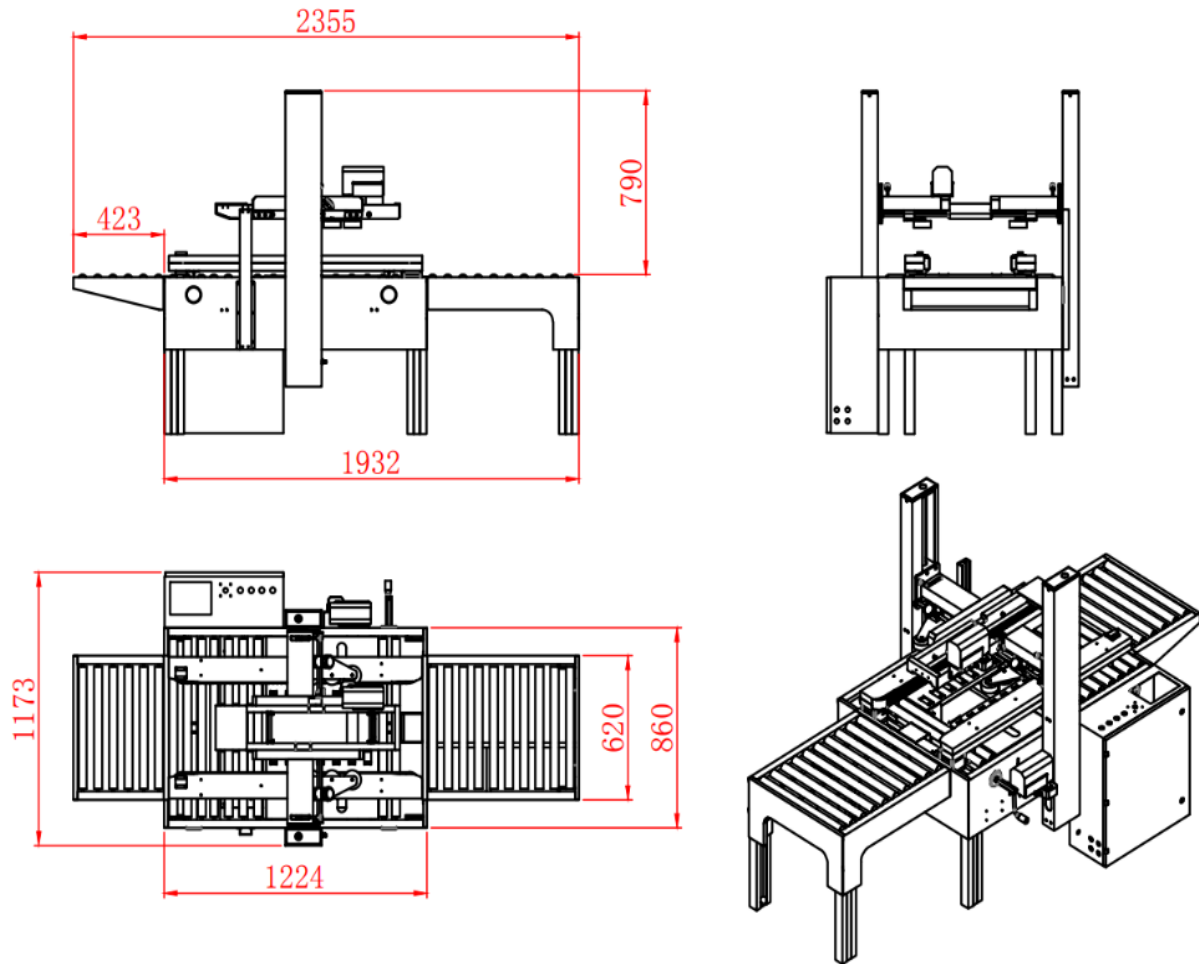

Abmessungen des Kartons	Länge: von 230 bis unendlich
	Breite: von 130 bis 550 mm
	Höhe: von 130 bis 480 mm
Geschwindigkeit	12 Meter/Minute
Rollenbreite	72 mm gummiertes Papier mit Filamenten
Installierte Leistung	0,5 Kw
Spannung	220 Volt einphasig
Druckluft	5Kg/cm <sup>2</sup>