

OMSTRAP

CS 801 YS

macchina nastratrice automatica a formato fisso regolabile manualmente per la chiusura di scatole con carta gommata:

La macchina è adatta ad essere inserita in linee automatiche.

la scatola viene introdotta nella macchina dall'operatore.

Una volta all'interno la scatola viene sigillata con carta gommata nella parte superiore ed inferiore.

L'avanzamento del prodotto avviene tramite cinghie motorizzate laterali.

La macchina è stata progettata e costruita secondo le normative CE.

Gestione funzioni con Siemens PLC

Dotata di touch screen

Altezza tavolo di lavoro 700-820 mm con ruote



INGOMBRI MACCHINA

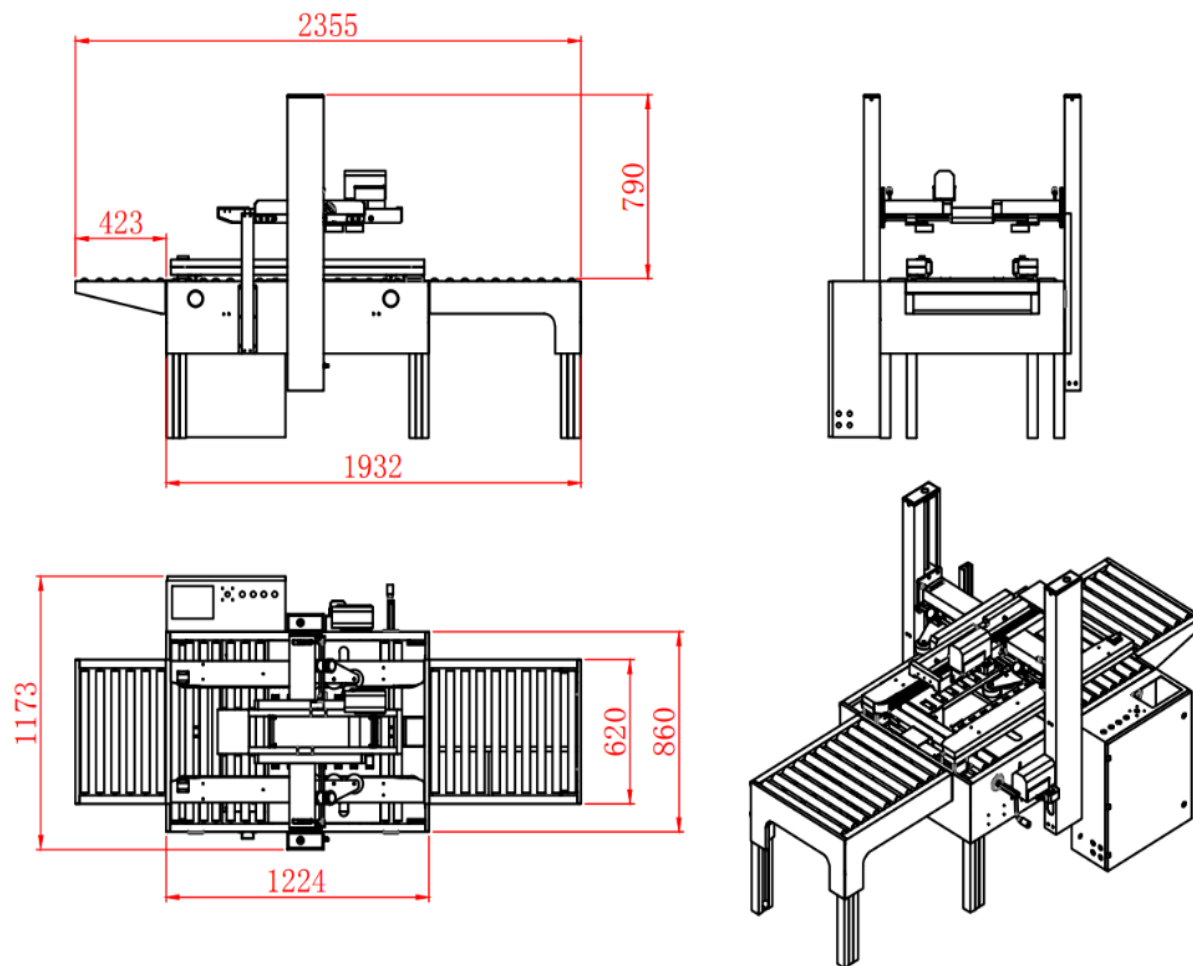

Dimensioni scatola	Lunghezza: da 230 a infinito
	Larghezza: da 130 a 550 mm
	Altezza: da 130 a 480 mm
Velocità	12 metri/minuto
Larghezza rotolo	72 mm carta gommata con filamenti
Potenza installata	0,5 Kw
Voltaggio	220 Volt monofase
Aria compressa	5Kg/cm ²