

## OMSTRAP

### SM 702 5

machine de cerclage automatique **haute vitesse 5 mm:**  
**Plus de 65 cerclage par minute**  
 feillard 5 x 045 diam. interieur 200 diam. exterior 480 mm.  
**Arc standard 550 x 400**  
 Tension de la feillard de 0 à 32 Kgs. Régulation électronique  
 Tensionement doux pour delicate colis.  
 Déblocage automatic et loop ejection  
 Start avec pédale fixé ou bouton coté commands.  
**Changement de la bob chargement aut sur le coté de la machine.**  
 Hauteur table de travail réglable de 820 à 920 mm.  
 Ouverture plans de travail à livre  
 Dimensions min. colis 70 x 20 mm (W x H)  
 Standard voltage 220V monophasé/50 Hz./0,50 Kw.  
 Dimensions de machine 840 x 650 x 1305 (L x P x H) 150 Kg.  
 Quatre roues (deux sont bloquants)  
**Pédale à bar fixé frontale serial sur chaque version.**

### OPTIONAL

arches  
 photocellule  
**SQ6 SQ7**  
 Bar arrière  
**SM 702 9 mm.**  
**SM 702 S**  
**SM 702 P**  
**SM 702 RS**

Selon la liste  
 Sur le table de travail  
 Déblocage intelligent  
 Pédale à bar long arrière  
 Pour utilisation avec feillard 9 x 050 diam 200  
 Version en acier inoxydable  
 Versione avec Double parallèle presse  
 Group redout 5 ou 9 arc 550x400 rectangles 50x10 arrondir diam 34x2

#### archi WxH

550x400  
 650x500  
 850x400  
 850x500  
 850x600  
 850x800  
 1050x800  
 1050x1000  
 1250x500  
 1250x800  
 1250x1000  
 1650x500

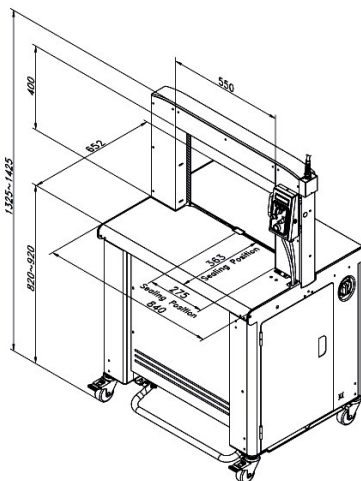

SM 702 59 550x400

SM 702 59 550x400